

MF200 - 207 Instructions

IMPORTANT NOTE:

Place Base Unit in final location desired before assembly. Do not attempt to move units after stacking as connecting pegs can become damaged. Disassembly is required before moving units.

CONNECTING MODULAR UNITS:

All modular unit combinations are held together by two pegs set into holes on the top surface of the lower unit. Center upper unit on top of lower unit, matching holes on upper unit to pegs below.

BUILDING A MODULAR DESK:

For a standard desk height it is recommended that you use the following parts:

1. Base Unit (MF200)
2. Unit with Doors (MF202) or Open Unit (MF201)
3. Small Unit (MF206)
4. Desk Unit (MF207)
5. 2 Drawer Units (MF204)

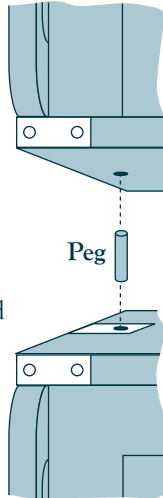

Set Base in desired location with long brass side facing forward and slat with peg holes on top surface. Stack units for desk as illustrated (fig. 1), using pegs to hold each lower unit to upper units.

Remove the two back brass corners from the lower edge of the Desk Unit and from the two back upper corners of the unit below. Two connecting brass corners are provided as a replacement. Screw these into place, securing desk to unit below.

The weight of the Drawer Units (MF204), when added to the Desk and the Small Unit (fig. 2), provides additional stability when using the desk writing surface.

UNIT ADDITIONS:

A Shelf Unit (MF203) or up to 3 Drawer Units (MF204) may be added to the Open Unit (MF201) (fig. 3). Four shelf holders are provided for hanging shelf.

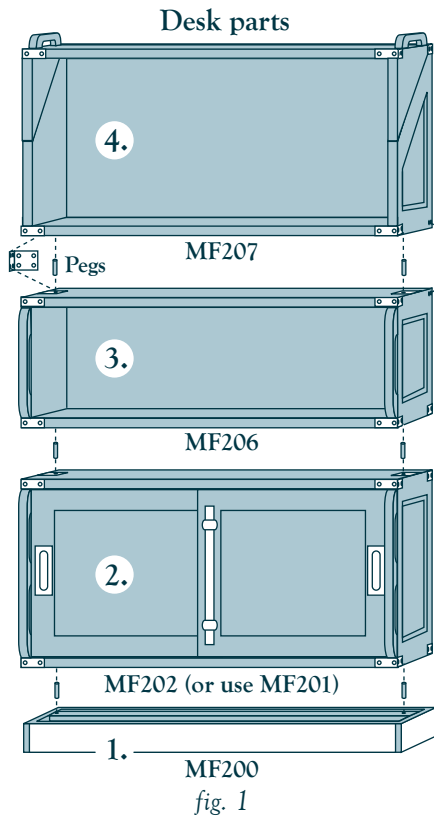

fig. 1

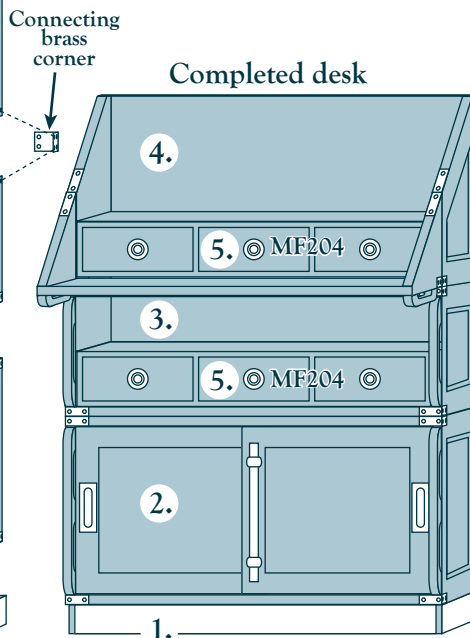
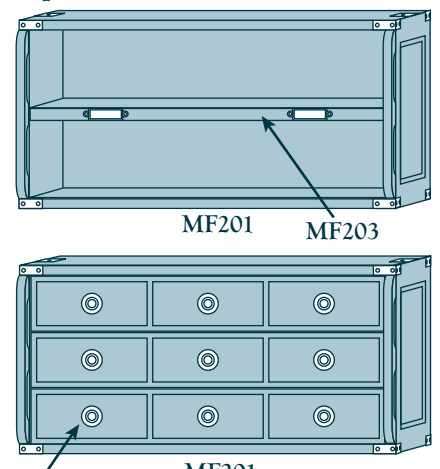

fig. 2

Open Unit with Shelf or Drawers



MF204

MF201

fig. 3

The Netherlands
AM NL
Ambachtsweg 37
NL-3899 AM
Zeewolde

United States
AM USA
888 Garfield
P.O. Box 21710
Eugene, OR 97402



MF200 - 207 Instructions - Aufbauanleitung

REMARQUE IMPORTANTE: Placez le module de base à l'emplacement voulu avant de commencer l'assemblage. Ne pas tenter de déplacer l'ensemble après assemblage, cela peut endommager les chevilles de liaison. Il est nécessaire de désassembler les modules avant de les déplacer.

CONNEXION DES MODULES: Toutes les combinaisons de modules sont maintenues ensemble par deux chevilles insérées dans les trous placés sur le dessus du module inférieur. Placer le module supérieur sur le module inférieur en amenant les trous de l'unité supérieure sur les chevilles.

MONTAGE D'UN BUREAU MODULAIRE: Pour un bureau de hauteur standard, nous recommandons d'utiliser les éléments suivants:

1. Module de Base (MF200)
2. Module à Portes (MF202) ou Module Ouvert (MF201)
3. Petit Module (MF206)
4. Module Bureau (MF207)
5. 2 Modules à Tiroirs (MF204)

Placez le Module de Base à l'endroit désiré, la longueur garnie de laiton vers l'avant et la traverse avec les trous de chevilles vers le haut. Empilez les modules du bureau conformément à l'illustration (fig.1), en utilisant les chevilles pour relier chaque module inférieur au module supérieur.

Retirer les deux coins arrière en laiton du bas du Module de Bureau et les deux coins arrière du haut du module inférieur. Deux coins de fixation en laiton vous sont fournis en remplacement. Vissez-les pour renforcer la fixation du Module de Bureau au Module inférieur.

Le poids des Modules à Tiroirs (MF204), quand on les ajoute au Petit Module et au Module de Bureau (fig.2), procure une stabilité supplémentaire quand on utilise le bureau pour écrire.

MODULES COMPLÉMENTAIRES: Un Module Étagère (MF203) ou jusqu'à trois Modules Tiroirs (MF204) peuvent être incorporés dans le Module Ouvert (MF201) (fig.3). Quatre supports d'étagère sont fournis et le Module Étagère pour maintenir celle-ci.

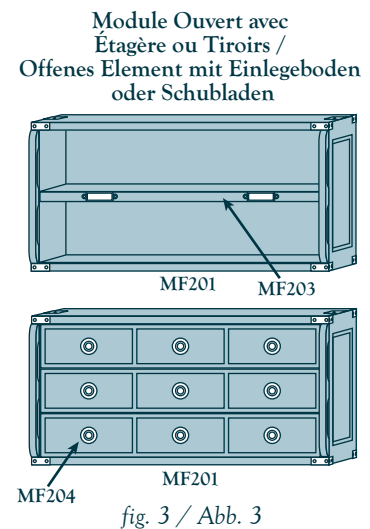
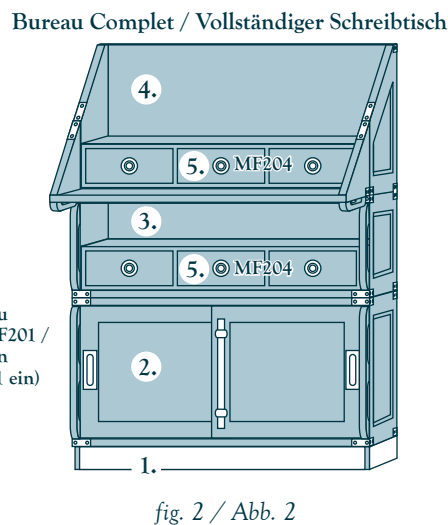
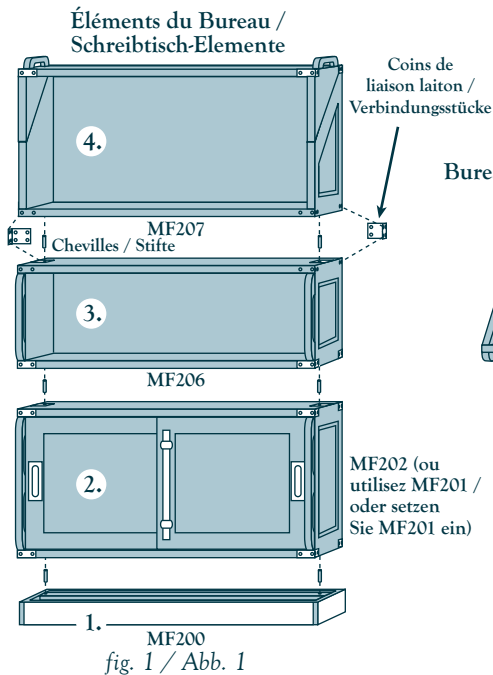

WICHTIGER HINWEIS: Legen Sie die Bodenplatte an die Stelle, wo das Möbelstück später stehen soll. Versuchen Sie nicht, das Möbelstück nach dem Zusammenbau zu verschieben, da die Verbindungsstifte sonst beschädigt werden könnten. Um das Möbelstück zu verschieben, wird der vorherige Abbau empfohlen.

VERBINDEN DER MÖBEL-ELEMENTE: Alle Möbel-Elemente werden durch 2 Stifte zusammengehalten, die jeweils in die Oberfläche des darunter liegenden Elementes gesteckt werden. Setzen Sie das obere Element auf das untere, so dass die Bohrungen des oberen Elementes auf die Stifte passen.

AUFBAU EINES MODULAREN SCHREIBTISCHES: Für einen Schreibtisch mit normaler Höhe werden folgende Elemente empfohlen:

1. Bodenplatte (MF200)
2. Element mit Türen (MF202) oder Element offen (L) (MF201)
3. Element offen (S) (MF206)
4. Element Sekretär (MF207)
5. 2 Elemente mit Schubladen (MF204)

Legen Sie die Bodenplatte an die gewünschte Stelle. Die messingbeschlagene Seite zeigt nach vorn und die Leiste mit den Bohrungen für die Stifte zeigt nach oben.

Stapeln Sie die Elemente für den Schreibtisch nun übereinander wie in Abb. 1. Stecken Sie dazu die Stifte jeweils in das untere Element, um das obere zu fixieren.

Entfernen Sie die hinteren 2 Messingecken vom unteren Ende des Sekretärs MF207 und die hinteren 2 Ecken vom oberen Ende des darunter liegenden Elementes. Als Ersatz sind 2 Verbindungsstücke aus Messing beigelegt. Schrauben Sie diese fest, um den Sekretär mit dem unteren Element zu verbinden.

Das Eigengewicht der Schubladen (MF204) gibt zusätzliche Stabilität beim Ausklappen der Schreibtischplatte, wenn die Schubladen in den Sekretär und das offene Element eingesetzt werden (Abb. 2).

ZUSATZ-ELEMENTE: Ein Einlegeboden (MF203) oder bis zu 3 Schubladenelemente (MF204) können zusätzlich in das offene Element (MF201) eingesetzt werden (Abb. 3). Für den Einlegeboden sind 4 Halterungen beigelegt.

The Netherlands
AM NL
Ambachtsweg 37
NL-3899 AM
Zeewolde

United States
AM USA
888 Garfield
P.O. Box 21710
Eugene, OR 97402

