

# Installation Guide

## Wall Storage

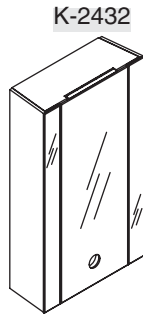
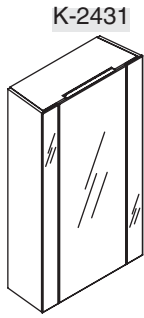

**M** product numbers are for Mexico (i.e. K-12345**M**)  
Los números de productos seguidos de  
**M** corresponden a México (Ej.  
K-12345**M**)  
Français, page "Français-1"  
Español, página "Español-1"

THE BOLD LOOK  
OF **KOHLER**®

## Thank You For Choosing Kohler Company

We appreciate your commitment to Kohler quality. Please take a few minutes to review this manual before you start installation. If you encounter any installation or performance problems, please don't hesitate to contact us. Our phone numbers and website are listed on the back cover. Thanks again for choosing Kohler Company.

## Tools and Materials

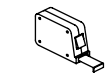

Measuring  
Tape



Assorted  
Screwdrivers



Drill



Pencil

### Plus:

- Fasteners [Min 50 lb (22.68 kg) Load Bearing]
- Wall Fasteners
- Class A Ground Fault Circuit Interrupter
- Woodworking Tools and Materials
- Finished Wall Material
- Drill Bits

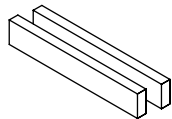

2x4 Lumber

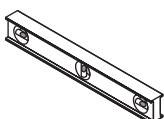

Level



Safety  
Glasses

## Before You Begin



**DANGER: Risk of electric shock.** Connect only to a circuit protected by a Class A Ground-Fault Circuit Interrupter (GFCI) or Earth-Leakage Circuit Breaker (ELCB). Use a 120 V, 20 A service.



**CAUTION: Risk of personal injury or product damage.** This product is very heavy. Get assistance lifting the product.



**CAUTION: Risk of product damage.** Do not exceed 10 lbs (4.5 kg) of storage in each sliding door.



**CAUTION: Risk of property or product damage.** Install fasteners (not provided) to a stud to avoid possible property and product damage. If this is not possible, wall anchors (not provided) must be inserted before installing the fasteners. Select fasteners with a minimum of 50 lb (22.68 kg) load bearing.

- Observe all local building codes.
- Prior to installation, unpack the new product and inspect it for damage. Return the product to its protective carton until you are ready to install it.

### Before You Begin (cont.)

- **For all installations:** When planning the location, ensure there is a minimum clearance of 6" (15.2 cm) on each side of the product. This distance is required to allow the user to fully extend the drawers. A minimum clearance of 6" (15.2 cm) between bottom of cabinet with integrated faucet and rim of lavatory if applicable.
- **For K-2432 :** When planning the location, ensure there is a minimum clearance of 6" (15.2 cm) between the bottom of the wall storage with integrated faucet and rim of lavatory.
- Select fasteners that are long enough to secure the wall storage to the finished wall. Take into account the combined thickness of the mounting rail and wall material.
- If installing multiple components (wall storage, countertop, lavatory) read all product installation instructions before beginning. Install some components before others.
- Install sufficient bracing when installing this product in an area with unfinished walls or in conjunction with other components in the same Kohler Suite. When installing this product in an area with a finished wall, use wall anchors (not provided) for the installation.
- Make sure electrical power can be provided before beginning the installation. Power to the wall storage should not be controlled by the light switch.
- Establish and install all plumbing rough-ins in the correct location before beginning installation of the wall storage. Use a 90° shut-off valve with 3/8" compression outlet.

**NOTE:** The mirrored door functions as a service access for the electrical components and faucet. Use the sliding drawers for storage access.

- Kohler Co. reserves the right to make revisions to the design of products without notice, as specified in the Price Book.

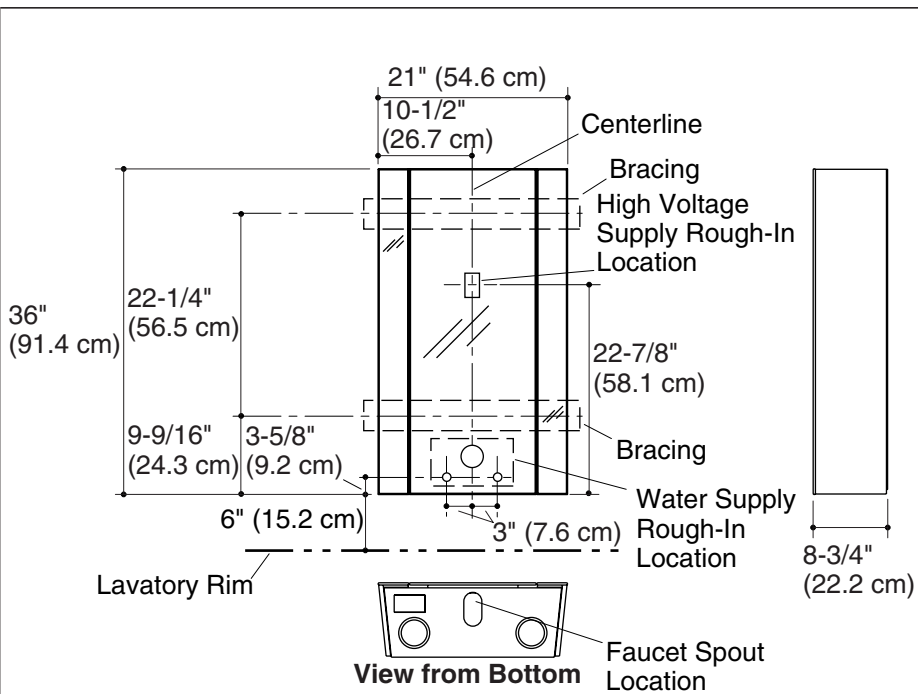

## Roughing-In

### For K-2432:

**IMPORTANT!** The rough-in plumbing must extend 3" (7.6 cm) beyond the finished wall.

- Remotely locate the shut-off valves (such as below the vanity) according to the roughing-in information. Use a 90° shut-off valve with 3/8" compression outlet.
- Install water supply lines according to the roughing-in information.

### For All Models:

- Install all electrical supply lines according to the roughing-in information. A Class A Ground-Fault Circuit-Interrupter (GFCI) or Earth-Linkage Circuit Breaker (ELCB) must be used.

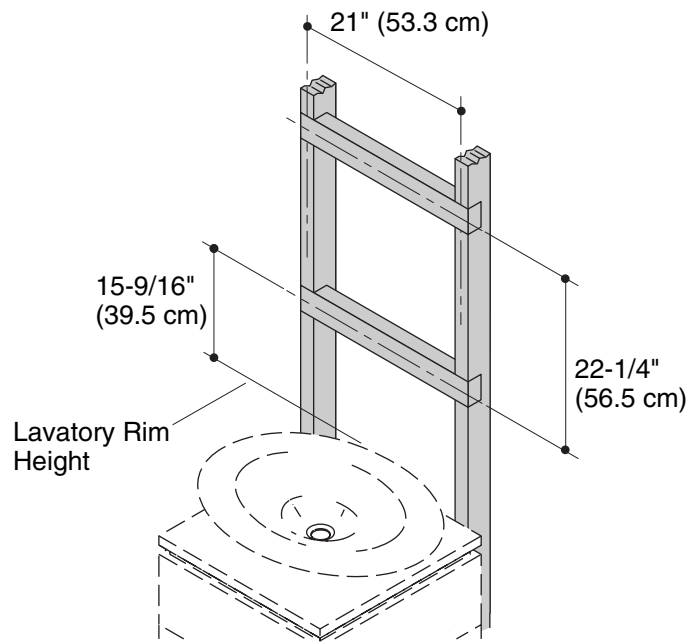

## 1. Prepare the Site

- Determine the finished height and centerline of your lavatory rim.
- Mark the determined lavatory rim height and center on the unfinished wall.

**IMPORTANT!** The two vertical 2x4 braces must be at least 21" (53.3 cm) in length to properly support the wall storage.

- Notch the studs to provide support for the braces.
- Install a 2x4 brace horizontally so the vertical center of the brace is 15-9/16" (39.5 cm) above the marked lavatory rim height.
- Install another 2x4 brace horizontally so the vertical center of the brace is 22-1/4" (56.5 cm) from the centerpoint of the previously installed horizontal brace.
- Install the finished wall.

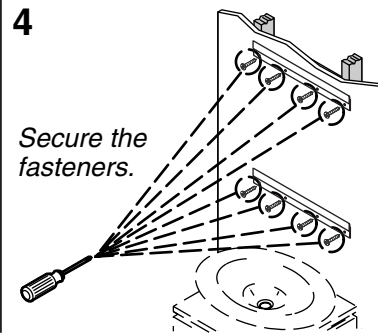
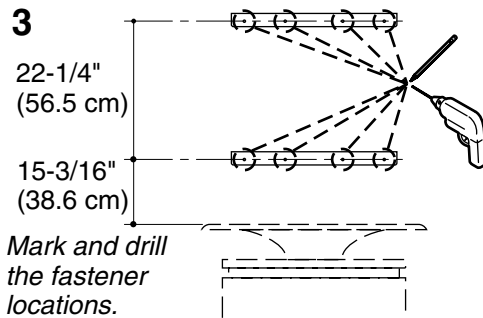
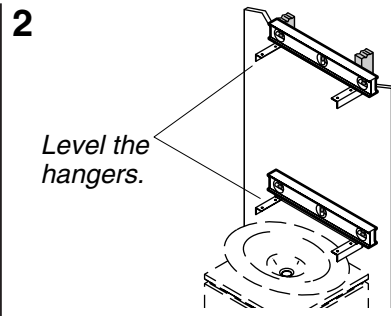
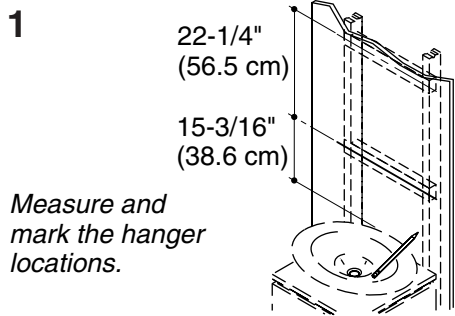

## 2. Mount the Hangers

- Install the vanity and lavatory according to the manufacturer's instructions.
- Mark the lavatory's centerpoint 15-3/16" (38.6 cm) above the lavatory rim. (1)
- Mark the lavatory's centerpoint 22-1/4" (56.5 cm) above the previously marked point.
- Center the bottom of each hanger at the marks, then level each hanger. (2)



**CAUTION: Risk of property or product damage.** Install fasteners to a stud to avoid possible property and product damage. If this is not possible, anchors must be inserted before installing the fasteners. Select fasteners with a minimum of 50 lb (22.68 kg) load bearing.

**IMPORTANT!** A minimum of four fasteners must be used for each hanger to support the weight of the wall cabinet.

- Mark at least four of the mounting hole locations on each hanger, then confirm the marks are level. (3)

### **Mount the Hangers (cont.)**

- Drill the holes into the finished wall at the marked mounting hole locations.
- Secure the hangers to the wall with fasteners. **(4)**

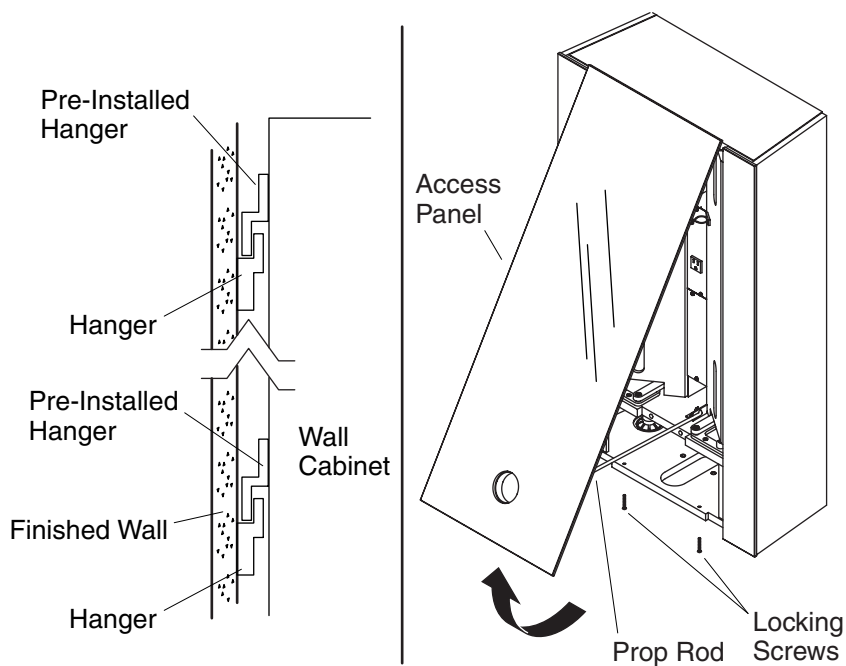

### 3. Complete the Installation

#### Mount the Wall Cabinet

**IMPORTANT!** Do not lift cabinet by drawers or access panel.

- With assistance, lift and slide the wall storage onto the hangers. Make sure any electrical or water supply lines are routed into cabinet.
- If present, close the lavatory drain. This will prevent the locking screws from falling down the drain during the removal process.
- Remove the two locking screws from the underside of the wall storage. Set the locking screws aside.
- Pull the center access panel open, using the prop rod inside cabinet to hold access panel open.

#### Install the Components

**For K-2432:**

- Install the faucet according to the faucet manufacturer's instructions.

## **Complete the Installation (cont.)**

### **For All Models:**

- Remove top cover from metal channel inside center of cabinet.
- Hard wire electrical supplies. Ensure power cable is routed through the strain relief located at top of the hard wiring compartment.
- Replace cover on metal channel.

### **Installation Checkout**

- Disengage the prop rod from the access panel.
- Close the center access door, taking care to make sure all utility lines are tucked into utility cavity without being kinked or pinched.
- Reinstall the two locking screws.
- Open the lavatory drain, if applicable.
- Complete the water supply (if applicable to your model) and electrical installation, then test for proper function.

# Guide d'installation

## Stockage mural

### Outils et matériels

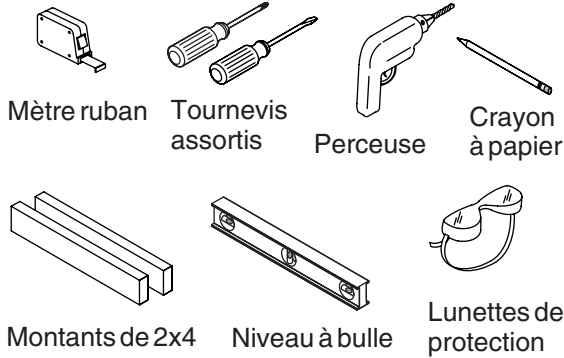

#### Plus:

- Fixations [Min 50 lb (22,68 kg) support de charge]
- Fixations murales
- Disjoncteur de Fuite de Terre de Classe A
- Outils conventionnels de menuiserie et matériaux
- Matériau du mur fini
- Mèches

### Merci d'avoir choisi la compagnie Kohler

Nous apprécions votre engagement envers la qualité Kohler. Veuillez prendre s'il vous plaît quelques minutes pour lire ce manuel avant de commencer l'installation. Ne pas hésiter à nous contacter en cas de problème d'installation ou de performance. Nos numéros de téléphone et notre adresse du site internet sont au verso. Merci encore d'avoir choisi la compagnie Kohler.

### Avant de commencer



**DANGER : Risque d'électrocution.** Raccorder uniquement à un circuit protégé par un Disjoncteur de fuite de terre (GFCI) de Classe A ou à un Disjoncteur de mise à la terre (ELCB). Utiliser un service de 120 V, 20 A.



**ATTENTION : Risque de blessure corporelle ou d'endommagement du produit.** Ce produit est très lourd. Demander de l'assistance pour soulever le produit.



**ATTENTION : Risque d'endommagement du produit.** Ne pas excéder 10 lbs (4,5 kg) de stockage dans chaque porte coulissante.

## Avant de commencer (cont.)



**ATTENTION : Risque d'endommagement du produit.** Installer les fixations (non-fournies) à un montant afin d'éviter un endommagement éventuel de propriété et de produit. Si ceci n'est pas possible, les ancrages muraux doivent être insérés avant d'installer les fixations. Sélectionner les fixations d'une capacité de support minimum de 50 lb (22,68 kg).

- Respecter tous les codes de construction locaux.
- Avant l'installation, déballer le nouveau produit et l'examiner pour en déceler tout dommage. Remettre le produit dans son emballage de protection jusqu'à être prêt à l'installer.
- **Pour toutes les installations:** Lors de la planification de l'emplacement, s'assurer qu'il y a un espace minimum de 6" (15,2 cm) de chaque côté du produit. Cette distance est requise pour permettre à l'utilisateur d'étendre complètement les tiroirs. Un espace minimum de 6" (15,2 cm) entre la base du meuble avec robinet intégré et le rebord du lavabo si applicable.
- **Pour le modèle K-2432:** Lors de la planification de l'emplacement, s'assurer qu'il y a un minimum d'espace de 6" (15,2 cm) entre la base du stockage mural avec robinet intégré et le rebord du lavabo.
- Sélectionner des fixations de longueur suffisante pour sécuriser le stockage mural au mur fini. Prendre en considération l'épaisseur du rail de montage combinée au matériau du mur.
- Si plusieurs éléments sont installés (stockage mural, comptoir, lavabo), lire toutes les instructions d'installation du produit avant de commencer. Installer certains éléments avant d'autres.
- Installer un renfort suffisant lors de l'installation de ce produit dans un emplacement à murs non-finis ou conjointement avec d'autres composants de la même ligne Kohler. Lors de l'installation de ce produit dans un espace avec un mur fini, utiliser les ancrages muraux (non-fournis) pour l'installation.
- S'assurer que du courant électrique peut être fourni avant de commencer l'installation. Le courant au stockage mural ne devrait pas être contrôlé par l'interrupteur d'éclairage.
- Etablir et installer tous les raccords de plomberie au bon endroit avant de commencer l'installation du stockage mural. Utiliser une valve d'arrêt de 90° avec une sortie à compression de 3/8".

**REMARQUE :** La porte miroir fonctionne comme accès pour les composants électriques et le. Utiliser les tiroir coulissants pour accès au stockage.

**Avant de commencer (cont.)**

- Kohler Co. se réserve le droit d'apporter toutes modifications sur le design des produits et ceci sans préavis, tel que spécifié dans le catalogue des prix.

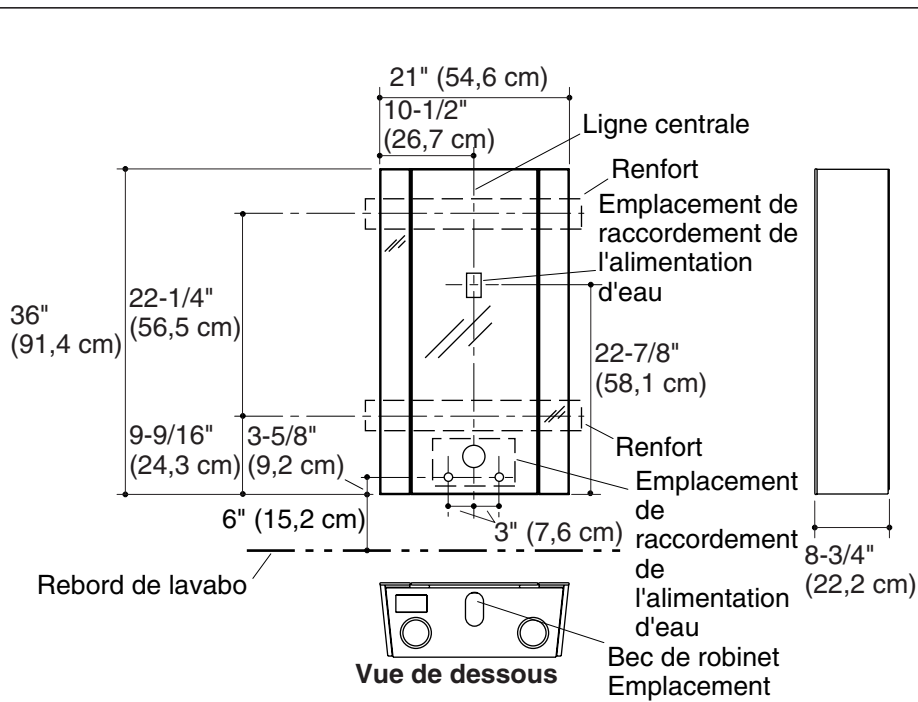

## Plan de raccordement

Pour le modèle K-2432:

**IMPORTANT !** La plomberie de raccordement doit s'étendre de 3" (7,6 cm) au-delà du mur fini.

- Placer à distance les valves d'arrêt (telles que celles sous le meuble) selon l'information de raccordement. Utiliser une valve d'arrêt de 90° avec une sortie à compression de 3/8".
- Installer les lignes d'alimentation d'eau selon l'information du plan de raccordement.

**Pour tous les modèles:**

- Installer les lignes d'alimentation électriques selon l'information du plan de raccordement. Un Disjoncteur de Fuite de Terre (GFCI) de Classe A ou à un Disjoncteur de Mise à la Terre (ELCB) doivent être utilisés.

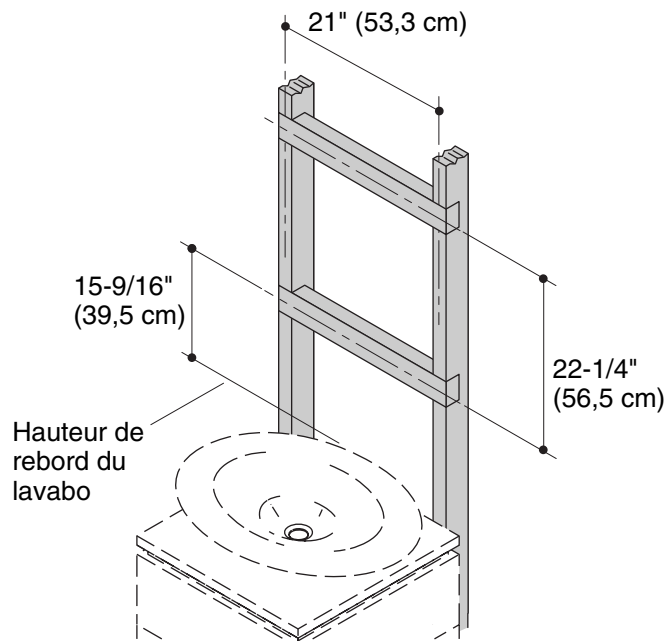

## 1. Préparer le site

- Déterminer la hauteur finie et la ligne centrale du rebord de lavabo.
- Marquer la hauteur déterminée de rebord du lavabo et centrer sur le mur non-fini.

**IMPORTANT !** Les deux renforts de 2x4 doit être d'une longueur minimum de 21" (53,3 cm) pour supporter correctement le stockage mural.

- Rainurer les montants pour fournir un support aux montants.
- Installer horizontalement un support de 2x4 de manière à ce que le centre vertical du support soit à 15-9/16" (39,5 cm) au-dessus de la hauteur marquée du rebord de lavabo.
- Installer horizontalement un autre support de 2x4 de manière à ce que le centre vertical du support soit à 22-1/4" (56,5 cm) du point central du support horizontal préalablement installé.
- Installer le mur fini.

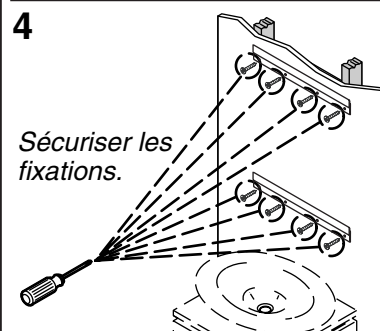
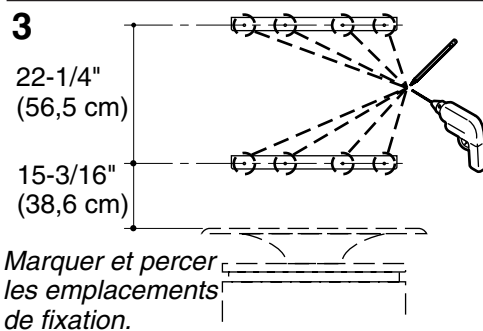
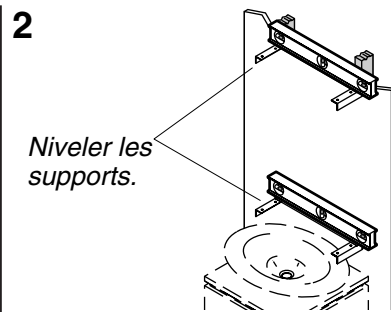
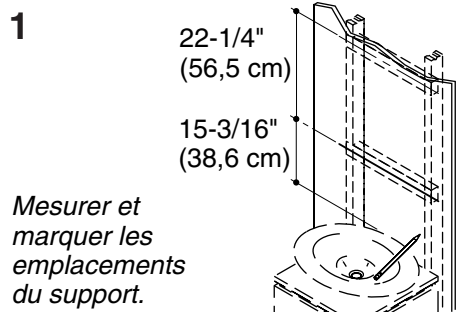

## 2. Monter les supports

- Installer le meuble et le lavabo selon les instructions du fabricant.
- Marquer le point central du lavabo à 15-3/16" (38,6 cm) au-dessus du rebord du lavabo. (1)
- Marquer le point central du lavabo à 22-1/4" (56,5 cm) au-dessus du point préalablement marqué.
- Centrer la base de chaque support aux marques, puis les niveler. (2)



**ATTENTION : Risque d'endommagement du produit.** Installer les fixations à un montant afin d'éviter un endommagement éventuel de propriété et de produit. Si ceci n'est pas possible, les ancrages doivent être insérés avant d'installer les fixations. Sélectionner les fixations d'une capacité de support minimum de 50 lbs (22,68 kg).

**IMPORTANT !** Un minimum de quatre fixations doivent être utilisées pour chaque support afin de supporter le poids du meuble mural.

### **Monter les supports (cont.)**

- Marquer au moins quatre des emplacements d'orifice de fixation sur chaque support, puis confirmer la mise à niveau des marques. **(3)**
- Percer les orifices dans le mur fini aux emplacements d'orifice de fixation marqués.
- Sécuriser les supports au mur avec des fixations. **(4)**

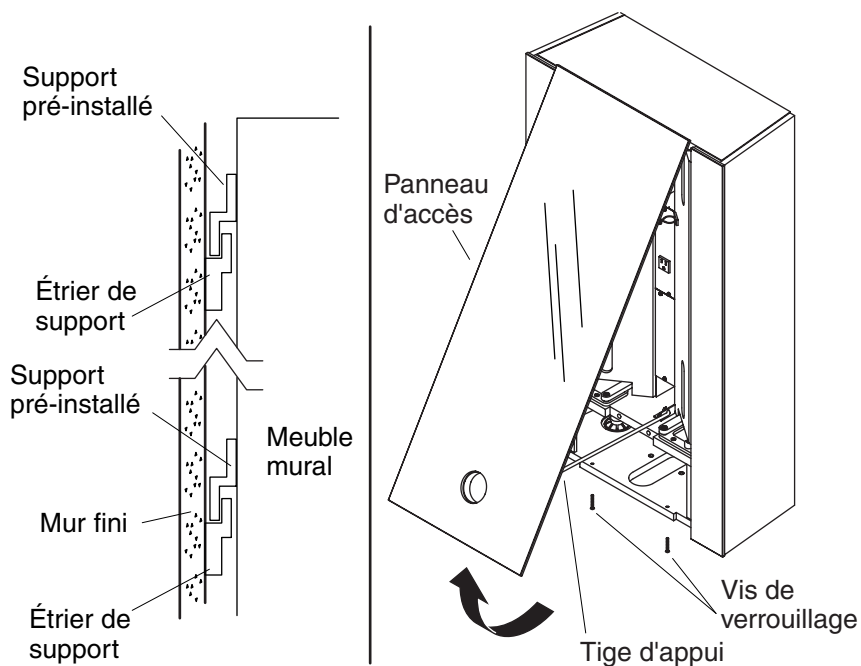

### 3. Compléter l'installation

#### Monter le meuble mural

**IMPORTANT !** Ne pas soulever le meuble par les tiroirs ou le panneau d'accès.

- Avec de l'assistance, soulever et glisser le stockage mural sur les supports. S'assurer que toutes lignes électriques ou d'eau sont acheminées dans le meuble.
- Si présent, fermer le drain du lavabo. Ceci préviendra les vis de verrouillage de tomber dans le drain durant le processus de démontage.
- Retirer les deux vis de verrouillage de la base du stockage mural. Mettre les vis de verrouillage de côté.
- Ouvrir le panneau d'accès central, en utilisant la tige à l'intérieur du meuble pour maintenir le panneau d'accès ouvert.

#### Installer les composants

**Pour le modèle K-2432:**

### **Compléter l'installation (cont.)**

- Installer le robinet conformément aux instructions du fabricant du robinet.

#### **Pour tous les modèles:**

- Retirer le couvercle de l'intérieur du canal métallique au centre du meuble.
- Alimentations électriques solides. S'assurer que le câble d'alimentation est acheminé dans le régulateur de tension au-dessus du compartiment de câblage.
- Replacer le couvercle sur le canal métallique.

#### **Vérification de l'installation**

- Désengager la tige du panneau d'accès.
- Fermer le panneau d'accès central, s'assurant que toutes les lignes utilitaires sont groupées dans la cavité utilitaire sans être pliées ou pincées.
- Réinstaller les deux vis de verrouillage.
- Ouvrir le drain du lavabo, si applicable.
- Compléter l'alimentation d'eau (si applicable au modèle) et l'installation électrique, puis tester la bonne fonction.

# Guía de instalación

## Almacenamiento de pared

### Herramientas y materiales

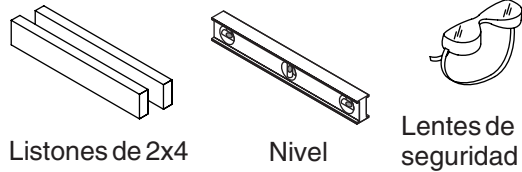

#### Más:

- Herrajes [Mín 50 lb (22,68 kg) de soporte de carga]
- Herrajes de pared
- Interruptor de circuito con pérdida a tierra Clase A
- Herramientas y materiales convencionales de carpintería
- Material de pared acabada
- Brocas de taladro

### Gracias por elegir los productos de Kohler

Le agradecemos que haya elegido la calidad de Kohler. Dedique unos minutos para leer este manual antes de comenzar la instalación. En caso de problemas de instalación o de funcionamiento, no dude en contactarnos. Nuestros números de teléfono y nuestro sitio web se encuentran en la cubierta posterior de esta guía. Gracias nuevamente por escoger a Kohler.

### Antes de comenzar



**PELIGRO: Riesgo de descarga eléctrica.** Conecte la unidad solamente a un circuito protegido por un interruptor de circuito con pérdida a tierra (GFCI) Clase A o un disyuntor de fuga a tierra (ELCB). Utilice un circuito de 120 V, 20 A.



**PRECAUCIÓN: Riesgo de lesiones personales o daños al producto.** Este producto es muy pesado. Obtenga ayuda para levantar el producto.



**PRECAUCIÓN: Riesgo de daños al producto.** No exceda 10 lbs (4,5 kg) de almacenamiento en cada puerta corrediza.

## Antes de comenzar (cont.)



**PRECAUCIÓN: Riesgo de daños al producto o a la propiedad.** Instale los herrajes (no provistos) a postes de madera de la pared para evitar posibles daños al producto y a la propiedad. Si esto no es posible, inserte anclajes de pared (no provistos) antes de instalar los herrajes. Seleccione herrajes que puedan soportar una carga mínima de 50 lb (22,68 kg).

- Cumpla con todos los códigos locales de construcción.
- Antes de la instalación, desempaque el producto nuevo y revise que no esté dañado. Coloque el producto en la caja como protección hasta que lo instale.
- Para todas las instalaciones:** Al planear el lugar de instalación, asegúrese de que haya un espacio libre mínimo de 6" (15,2 cm) a cada lado del producto. Esta distancia se requiere para que el usuario pueda extender completamente los cajones. Deje un mínimo de 6" (15,2 cm) de espacio libre entre la parte inferior del gabinete con grifería integrada y el borde del lavabo, si aplica.
- Para K-2432:** Al planear el lugar de instalación, asegúrese de que haya un espacio libre mínimo de 6" (15,2 cm) entre la parte inferior del almacenamiento de pared con grifería integrada y el borde del lavabo.
- Seleccione herrajes que sean lo suficientemente largos para fijar el almacenamiento de pared a la pared acabada. Tome en cuenta el grosor total del riel de montaje y el material de la pared.
- Si se instalan múltiples componentes (almacenamiento de pared, cubierta, lavabo), lea todas las instrucciones de instalación de los productos antes de comenzar. Instale unos componentes antes que otros.
- Instale suficiente refuerzo cuando instale este producto en un área con paredes sin acabar, o junto a otros componentes de la misma Suite Kohler. Al instalar este producto en un área con paredes acabadas, utilice los anclajes de pared (no provistos) para la instalación.
- Asegúrese de que sea posible suministrar corriente eléctrica antes de comenzar la instalación. El suministro eléctrico al almacenamiento de pared no se debe controlar con el interruptor de la luz.
- Establezca e instale todas las tuberías de plomería en el lugar correcto de instalación antes de comenzar la instalación del almacenamiento de pared. Utilice una llave de paso de 90° con salida de compresión de 3/8".

**Antes de comenzar (cont.)**

**NOTA:** La puerta con espejo funciona como acceso de servicio para los componentes eléctricos y la grifería. Utilice los cajones deslizantes para acceso al lugar para guardar.

- Kohler Co. se reserva el derecho de modificar el diseño de los productos sin previo aviso, tal como se especifica en la lista de precios.

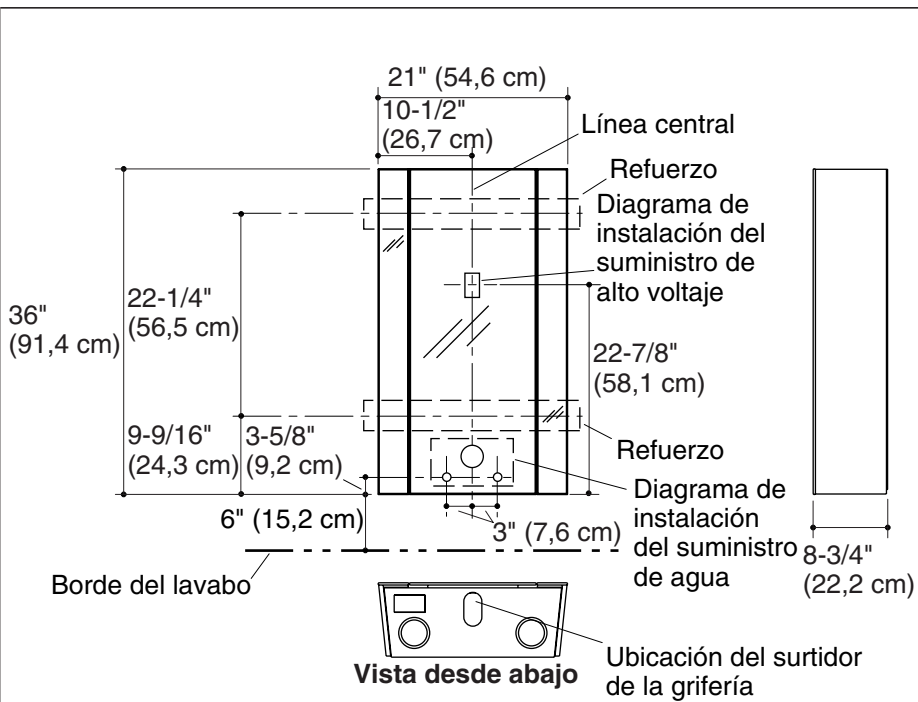

## Diagrama de instalación

Para K-2432:

**¡IMPORTANTE!** La tubería de plomería debe sobresalir 3" (7,6 cm) de la pared acabada.

- Coloque remotamente las llaves de paso (tal como debajo del tocador) según la información del diagrama de instalación. Utilice una llave de paso de 90° con salida de compresión de 3/8".
- Instale las líneas de suministro de agua según el diagrama de instalación.

**Para todos los modelos:**

- Instale las líneas de suministro eléctrico según el diagrama de instalación. Se debe utilizar un interruptor de circuito de pérdida a tierra (GFCI) Clase A o disyuntor de fuga a tierra (ELCB).

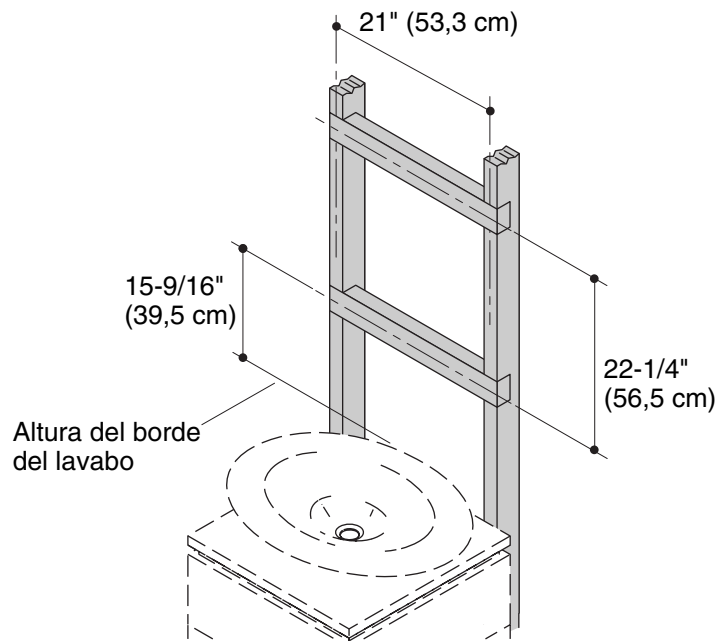

## 1. Prepare el sitio

- Determine la altura acabada y la línea central del borde del lavabo.
- Marque el centro y la altura determinados del borde del lavabo en la pared no acabada.

**¡IMPORTANTE!** Los dos refuerzos verticales de 2x4 deben tener una altura de al menos 21" (53,3 cm) para dar el soporte adecuado al almacenamiento de pared.

- Haga muescas en los postes de madera para dar soporte a los refuerzos.
- Instale un refuerzo de 2x4 horizontalmente de manera que el centro vertical del refuerzo esté 15-9/16" (39,5 cm) sobre la altura marcada del borde del lavabo.
- Instale otro refuerzo de 2x4 horizontalmente de manera que el centro vertical del refuerzo esté 22-1/4" (56,5 cm) desde el punto central del refuerzo horizontal instalado previamente.
- Instale la pared acabada.

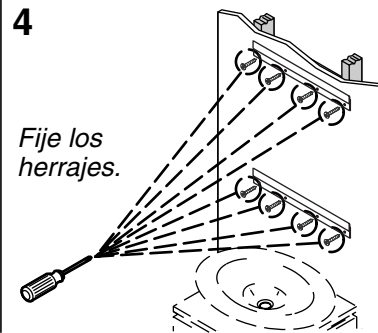
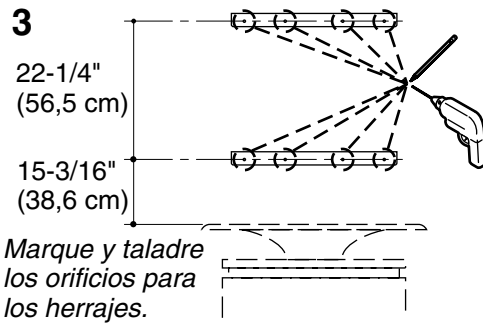
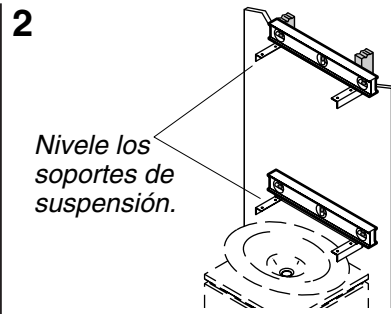
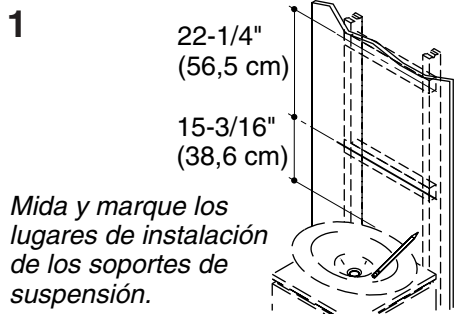

## 2. Monte los soportes de suspensión

- Instale el tocador y el lavabo conforme a las instrucciones del fabricante.
- Marque el punto central del lavabo 15-3/16" (38,6 cm) sobre el borde del lavabo. (1)
- Marque el punto central del lavabo 22-1/4" (56,5 cm) sobre el punto marcado previamente.
- Centre la parte inferior de cada soporte de suspensión en las marcas, luego nivele cada soporte de suspensión. (2)



**PRECAUCIÓN: Riesgo de daños al producto o a la propiedad.** Instale los herrajes a un postes de madera de la pared para evitar posibles daños al producto y a la propiedad. Si esto no es posible, inserte anclajes antes de instalar los herrajes. Seleccione herrajes que puedan soportar una carga mínima de 50 lb (22,68 kg).

**¡IMPORTANTE!** Se deben utilizar un mínimo de cuatro herrajes para cada soporte de suspensión para soportar el peso del gabinete de pared.

**Monte los soportes de suspensión (cont.)**

- Marque al menos cuatro orificios de fijación en cada soporte de suspensión, luego confirme que las marcas estén a nivel. **(3)**
- Taladre los orificios en la pared acabada en los lugares marcados para los orificios de fijación.
- Con herrajes, fije los soportes de suspensión a la pared. **(4)**

Soporte de suspensión pre-instalado

Soporte de suspensión

Soporte de suspensión pre-instalado

Pared acabada

Soporte de suspensión

Gabinete de pared

Panel de acceso

Tornillos de sujeción

Varilla de retención

### 3. Termine la instalación

#### Monte el gabinete de pared

**¡IMPORTANTE!** No levante el gabinete soportándolo por los cajones o el panel de acceso.

- Con ayuda, levante y deslice el almacenamiento de pared sobre los soportes de suspensión. Asegúrese de que las líneas eléctricas y de suministro de agua se instalen hasta el gabinete.
- Si está presente, cierre el desagüe del lavabo. Esto evitará que los tornillos de sujeción caigan al desagüe durante el proceso de desinstalación.
- Retire los dos tornillos de sujeción del lado inferior del almacenamiento de pared. Coloque los tornillos de sujeción a un lado.
- Jale el panel de acceso para abrirlo, utilice la varilla de retención dentro del gabinete para sostener abierto el panel de acceso.

#### Instale los componentes

Para K-2432:

### **Termine la instalación (cont.)**

- Instale la grifería conforme a las instrucciones del fabricante de la grifería.

#### **Para todos los modelos:**

- Retire la tapa superior del canal de metal dentro del centro del gabinete.
- Conecte el suministro eléctrico con cableado directo de forma permanente. Asegúrese de que el cable eléctrico pase a través del protector contra tirones ubicado en la parte superior del compartimiento de cableado permanente.
- Vuelva a colocar la tapa en el canal de metal.

#### **Verificación de la instalación**

- Desenganche la varilla de retención del panel de acceso.
- Cierre la puerta de acceso central, teniendo cuidado de asegurarse de que todos los cables eléctricos estén metidos en la cavidad para cables eléctricos sin quedar pellizcados ni acodados.
- Vuelva a instalar los dos tornillos de sujeción.
- Abra el desagüe del lavabo, si corresponde.
- Termine la instalación eléctrica y de suministro de agua (si aplica a su modelo), luego pruebe el funcionamiento correcto.

**USA: 1-800-4-KOHLER**  
**Canada: 1-800-964-5590**  
**México: 001-877-680-1310**

**[kohler.com](http://kohler.com)**

THE BOLD LOOK  
OF **KOHLER**®

**©2007 Kohler Co.**

1059686-2-A