



DECOLAV[®]

424 SW 12th Avenue
Deerfield Beach, Florida 33442
Call: 561-274-2110 • Fax: 954-601-0881
www.decolav.com



DECOLAV®

9100 SERIES

Decorative Bottle Trap

ROUGHING-IN DIMENSIONS - INSTALLATION INSTRUCTIONS

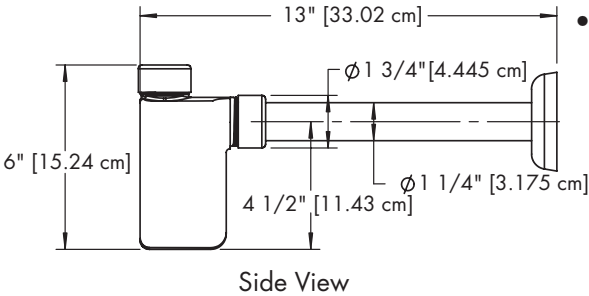

• Replaces Standard P-Trap

- Install Lavatory and Drain according to manufacturer's provided installation instructions.
- Remove both **Slip Joint Nuts** and **Black Washers** from Trap System.
- Apply Teflon to two sets of exposed male threadings of **Trap System**.
- Insert **Horizontal Leg** into existing wall waste hole.
- Place one set of **Slip Joint Nut** and **Black Washer** onto **Horizontal Leg**.
- Place one set of **Slip Joint Nut** and **Black Washer** onto Tailpiece.
- In an upward motion, align **Trap System** with **Horizontal Leg** and Tailpiece.
- Insert **Horizontal Leg** and Tailpiece into **Trap System**.
- Thread both **Slip Joint Nuts** onto **Trap System**.
- Check for leakage.

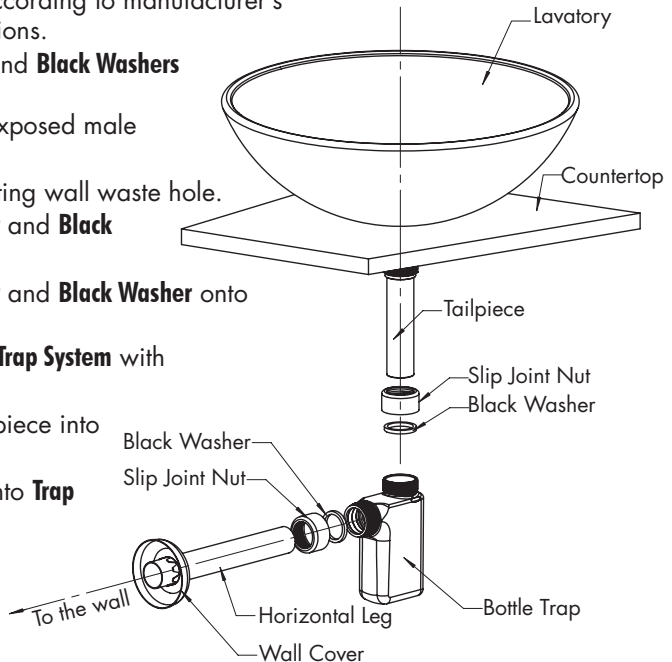



DECOLAV®

SERIE 9100

Trampa decorativa

MEDIDA APROXIMADA - INSTRUCCIONES DE INSTALACIÓN

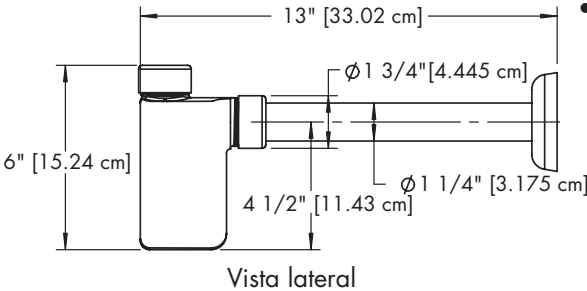

- Reemplaza el sistema estándar de trampa P

- Instale el lavamanos y el desagüe según las instrucciones de instalación del fabricante.
- Extraiga los dos juegos de **tuercas de la trampa** y las **arandelas negras** del sistema de la trampa.
- Aplique teflón en los dos juegos de rosca macho expuesta del sistema de la trampa.
- Inserte el **brazo de desagüe horizontal** en el agujero para desagüe de la pared.
- Coloque una de las **tuercas de la trampa** y la **arandela negra** en el brazo de desagüe horizontal.
- Coloque un juego de **tuercas de la trampa** y la **arandela negra** en el brazo de desagüe vertical.
- Con un movimiento hacia arriba, alinee el sistema de la trampa, el brazo de desagüe horizontal y el brazo de desagüe vertical.
- Inserte el **brazo de desagüe horizontal** y el brazo de desagüe vertical en el sistema de la trampa.
- Enrosque los dos juegos de **tuercas de la trampa** en el sistema de la trampa.
- Compruebe que no haya fugas.

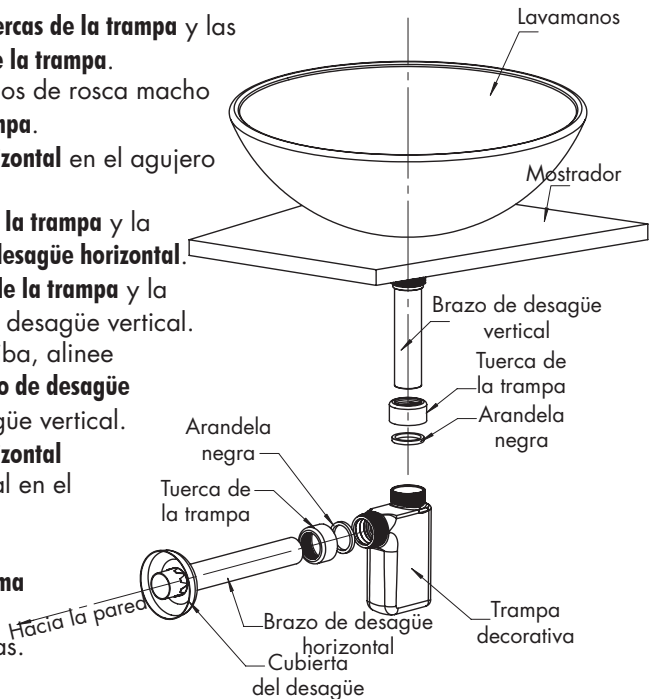



DECOLAV®

SÉRIE 9100

Siphon bouteille décoratif

DIMENSIONS DE RACCORDEMENT - INSTRUCTIONS D'INSTALLATION

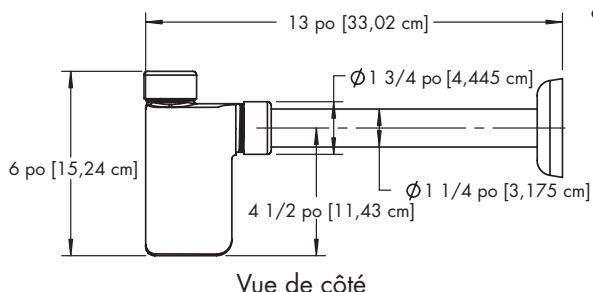

- Remplace le système de siphon standard

- Installez le lavabo et le drain selon les directives d'installation du fabricant.
- Retirez les deux **écrous coulissants** et les deux **rondelles noires** du **système de siphon**.
- Appliquez du Téflon aux deux filetages mâle à découvert du **système de siphon**.
- Insérez le **tuyau de raccordement** dans le trou du renvoi mural existant.
- Placez un **écrou coulissant** et une **rondelle noire** sur le **tuyau de raccordement**.
- Placez un **écrou coulissant** et une **rondelle noire** sur la **pièce de raccordement**.
- En faisant un mouvement vers le haut, alignez le **système de siphon** avec la **pièce de raccordement** et le tuyau de raccordement.
- Insérez la **pièce de raccordement** et le tuyau de raccordement dans le **système de siphon**.
- Vissez les deux **écrous coulissants** et les deux **rondelles noires** au **système de siphon**.
- Vérifiez qu'il n'y a pas de fuite.

